

**ПАСПОРТ**

**РУКОВОДСТВО ПО ЭКСПЛУАТАЦИИ**

**Тележка холостая для тали тип А GEARSEN GCT**



## **ВНИМАНИЕ!**

- *Перед началом работ лицо, выполняющее работы, обязательно должно быть ознакомлено с принципом действия оборудования, правилами техники безопасности и знать технические характеристики оборудования. Электрическая таль предназначена для подъема грузов и является сложным устройством повышенной опасности. Наряду с указаниями по технике безопасности, содержащимися в инструкции, необходимо принимать во внимание общепринятые правила техники безопасности при работе с электроинструментом и грузоподъемным оборудованием.*
- *Любое отступление от этих правил при использовании оборудования рассматривается как неправильное применение, и продавец в праве не нести ответственность за произошедшие в результате этого повреждения.*
- *Внесение в конструкцию талей изменений, без согласования с изготовителем ведет к потере гарантии. Приступая к работе, убедитесь в исправности оборудования и вспомогательных частей, и механизмов. К работе с талью должны быть допущены только лица, ознакомленные с принципом ее работы, техническим обслуживанием и предупрежденные о возможных рисках. При обнаружении неисправностей немедленно остановите работу и обратитесь в сервисный центр для устранения неисправности. Электрическая таль предназначена для подъема и опускания грузов в помещении или под навесом при температуре от -20 °С до +40 °С в бытовых условиях.*
- *Вся информация, приведенная в данной инструкции, основывается на данных, доступных на момент печати. Производитель оставляет за собой право вносить изменения в производимую продукцию в любой момент времени без предварительного уведомления, если изменения не ухудшают потребительских свойств и качества изделия.*

## **1. ОБЛАСТЬ ПРИМЕНЕНИЯ**

1.1 Тележка холостая для тали (кошка грузовая) предназначена для закрепления груза или тали на балке двутаврового профиля.

1.2 Механическая тележка может эксплуатироваться как в закрытом помещении, так и на открытом воздухе. Разрешается эксплуатация тележки при температуре окружающей среды от -20 до +40С.

## **2. ИНСТРУКЦИЯ ПО ЭКСПЛУАТАЦИИ**

2.1 Распакуйте тележку и проведите осмотр на наличие механических повреждений.

2.2 Подберите необходимую двутавровую балку и установите ее на перекрытиях.

2.3 Убедитесь, что крепления балки выдержат вес поднимаемого груза. Крепления желательно устанавливать с шагом 3 метра.

2.4 С помощью двух шпилек и регулировочных шайб установите ролики так, чтобы зазоры между ребрами роликов и кромками полок двутавровой балки были в пределах от 2-х до 4-х мм.

2.5 Подвесьте тележку на двутавровую балку

2.6 Установите упор для тележки со стороны ее установки.

2.7 Проверьте работу тележки вхолостую, перемещая на небольшое расстояние по монорельсу.

2.8 Перед началом работы убедитесь, что тележка надежно подвешена.

2.9 Производите перемещение тележки с грузом на небольшое расстояние. После этого остановитесь для проверки правильности строповки груза и исправности конструкции тележки.

2.10 Убедившись, что все в исправности, продолжайте перемещение груза.

2.11 Передвижение должно осуществляться плавно, без рывков.



### **Внимание!**

*На двигателе тележки нет тормоза. Установка упоров обязательна.*

## **3. МЕРЫ БЕЗОПАСНОСТИ**

3.1 Категорически воспрещается превышение нагрузки и использование тележки для перемещения людей.

3.2 Категорически воспрещается проходить или работать под грузом при его подъеме.

3.3 Запрещается выравнивание груза и поправка грузозахватных приспособлений на весу.

3.4 Запрещается работа с оттянутым грузом.

3.5 Немедленно остановите работу, если цепь не тянется или сила тяги цепи превышает показатель при нормальной эксплуатации.

3.6 Не тяните цепь под углом к пластине маховика ручной подачи, чтобы не допустить спутывания цепи.

3.7 Запрещается подтаскивание груза по земле или полу.

3.8 Подшипник и шестерню следует регулярно смазывать, а также регулярно проверять, затянуты ли болты и гайки.

3.9 После окончания работы или в перерыве груз не должен оставаться в подвешенном состоянии.

3.10 Запрещается проводить ремонт механизма при подвешенном грузе.

## 4. ТЕХНИЧЕСКИЕ ХАРАКТЕРИСТИКИ



Рисунок 1. Габаритные размеры тележка холостая для тали типа А.

| Артикул  |   | GGCT 05  | GGCT 10  | GGCT 20  | GGCT 30  | GGCT 50  | GGCT 100 |
|--|---|----------|----------|----------|----------|----------|----------|
| Номинальная грузоподъемность, т                            |   | 0,5      | 1        | 2        | 3        | 5        | 10       |
| Нагрузка при испытаниях: т                                 |   | 0,63     | 1,25     | 2,5      | 4        | 6,3      | 12,5     |
| Мин. радиус изгиба, м                                      |   | 0,8      | 0,9      | 1        | 1,1      | 1,3      | 1,7      |
| Размеры, мм  | А | 204      | 204      | 218      | 244      | 252      | 343      |
|  | В | 196      | 225      | 270      | 308      | 361      | 389      |
|  | С | 181      | 202      | 264      | 303      | 368      | 484,5    |
|  | Н | 107      | 130      | 169      | 193      | 219      | 315      |
|  | Ф | 3        | 3        | 3        | 3        | 3        | 3        |
| Рекомендуемая двутавровая балка                            |   | 64-130   | 64-130   | 74-130   | 88-146   | 94-154   | 100-180  |
| Увеличение веса нетто на один дополнительный метр цепи: кг |   | 1        | 1        | 1        | 1        | 1        | 1        |
| Вес нетто, кг  |   | 4,2      | 6,05     | 9,5      | 14,55    | 27       | 65       |
| Вес брутто, кг   |   | 4,5      | 6,35     | 9,85     | 15,05    | 27,55    | 70       |
| Размеры упаковки (ДхШхВ), см                               |   | 22*11*17 | 26*12*18 | 30*14*23 | 34*15*24 | 40*18*28 | 57*22*38 |

## 5. ТЕХНИЧЕСКОЕ ОБСЛУЖИВАНИЕ

5.1 Техническое обслуживание заключается во внешнем осмотре тележки и смазке.

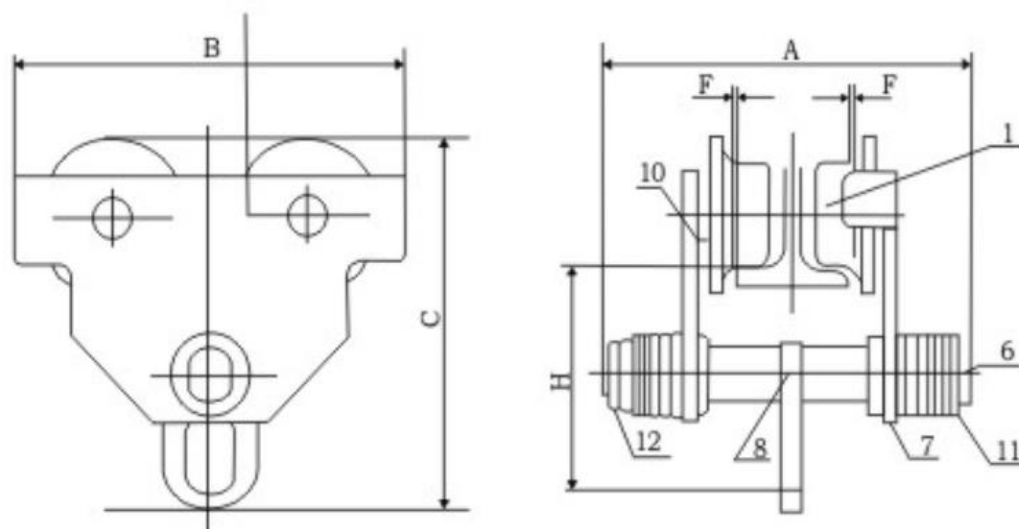
- 5.2 При внешнем осмотре обратить внимание на состояние беговой цепи, грузовых колес, редуктора, отсутствие повреждений
- 5.3
- 5.4 Раз в месяц требуется смазывать редуктор твердыми видами смазки: литол, солидол или графитовой смазка.
- 5.5 При износе цепи и колес произведите их браковку.
- 5.6 Удаляйте загрязнения с тележки после завершения работы.
- 5.7 Протирайте все части тележки керосином и регулярно смазывайте передаточные механизмы и подшипники густой смазкой, следите чтобы эти части всегда были смазаны.
- 5.8 Тележка до эксплуатации должна храниться в упакованном виде в тарном ящике в закрытом помещении или под навесом.
- 5.9 Кошка до расконсервации должна храниться в закрытом помещении или под навесом.
- 5.10 Консервация тележки изготовителем обеспечивает ее защиту от коррозии 1 год.
- 5.11 Расконсервированная тележка вовремя, когда она не используется, должна храниться в закрытом помещении или под навесом на деревянном поддоне или стеллаже.
- 5.12 Для транспортировки тележка должна быть законсервирована и упакована в жесткую тару.

## 6. ГАРАНТИЯ

Продавец берёт на себя следующие гарантийные обязательства:

- 6.1 Гарантийный срок на изделие составляет 12 месяцев с дня продажи.
- 6.2 В целях определения причин отказа и/или характера повреждений инструмента производится техническая экспертиза в сроки, установленные законодательством. По результатам экспертизы принимается решение о возможности восстановления инструмента или необходимости его замены.
- 6.3 Все выше перечисленные обязательства применяются только к изделиям, предоставленным в представительство Компании в чистом виде и сопровождаемые паспортом со штампом, подтверждающим дату покупки.
- 6.4 Гарантия распространяется на все поломки, которые делают невозможным дальнейшее использование инструмента и вызваны дефектами изготовителя, материала или конструкции.
- 6.5 Гарантия не распространяется на повреждения, возникшие в результате естественного износа, несоблюдения рекомендаций по техническому обслуживанию или правил безопасности, неправильного использования или грубого обращения, а также изделия, имеющие следы несанкционированного вмешательства в свою конструкцию лиц, не имеющих специального разрешения на проведение ремонтных работ.
- 12.6 Все выше перечисленные обязательства применяются только к изделиям, предоставленным в представительство Компании за счёт "потребителя" в сопровождении паспорта со штампом, подтверждающим дату покупки

## ГАРАНТИЙНЫЙ ТАЛОН



Торговая организация: \_\_\_\_\_  
Модель: \_\_\_\_\_  
Серийный номер: \_\_\_\_\_  
Дата продажи: \_\_\_\_\_  
Подпись продавца: \_\_\_\_\_

**ВНИМАНИЕ!**

*Незаполненный гарантийный талон недействителен*

**7. ДАННЫЕ ОБ ОТВЕТСТВЕННЫХ ЗА СОДЕРЖАНИЕ ТАЛИ**  
(заполняется пользователем)

| № и дата приказа<br>о назначении | Должность, Ф.И.О. | Подпись |
|----------------------------------|-------------------|---------|
|                                  |                   |         |

**8. СВЕДЕНИЯ О РЕМОНТЕ ТАЛИ**  
(заполняется пользователем)

| Дата | Сведения о ремонте тали или замене ее узлов и<br>деталей | Подпись лица,<br>ответственного за<br>содержание тали в<br>исправном состоянии |
|------|--|--|
|      |  |  |